

SH 8 G

- stabile Feuerungstür • große Sichtscheibe • 2-fach Verglasung
- stabile Rückwand aus Guss mit Sekundärluftführung
- massiver Deckenstein als Heizgasumlenkung



		SH
NWL:	KW	8
Gewicht:	kg	155
Abgasmassenstrom:	g/s	7,5
Abgastemperatur ¹⁾ :	°C	700
Abgastemperatur ²⁾ :		240
Erforderl. Förderdruck:	mBar	0,12
Prüf.-Nr.:		RRF - 29 07 1558

¹⁾ gemessen am Stutzen vom Heizeinsatz

²⁾ gemessen hinter der Nachschaltheizfläche

Innenauskleidung

Artikelnummern

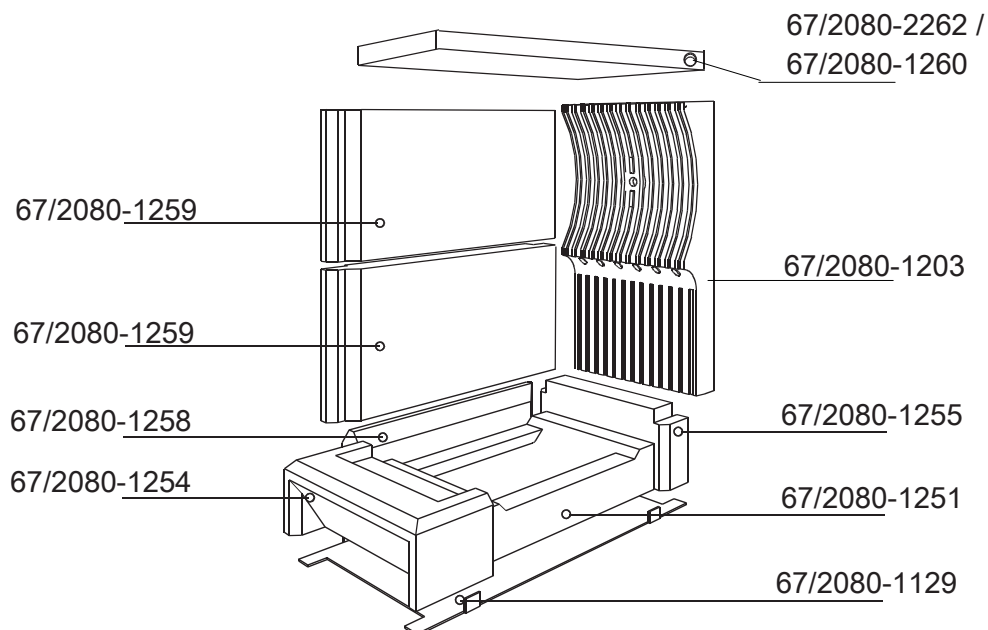

Alle Abbildungen und Zeichnungen sind urheberrechtlich geschützt.
Verwertung oder Veröffentlichung, auch einzelner Details, nur mit unserer Genehmigung.
Technische Änderungen vorbehalten.